



MB35



MB45

La gamme Ohaus des dessiccateurs halogènes MB offre des performances élevées pour tous les budgets.

Tous nos modèles disposent des caractéristiques suivante:

- Technologie halogène : permet une montée en température uniforme et rapide lors d'utilisations intensives.
- Pesage de grande précision : jusqu'à 0.001 g, 0.01% d'humidité
- Logiciel évolué : programme d'application complet et convivial
- Compact : convient à la production et nécessite un minimum d'espace pour les applications de laboratoire
- Grand affichage LCD rétroéclairé 128 x 64 pixel pour une lecture aisée
- Conforme aux normes BPL
- Interface RS232 : permet de se connecter à un PC ou une imprimante
- Menu en Français

# MB Series *Dessiccateurs halogènes*

**Ohaus, le meilleur rapport prix/performance pour l'analyse d'humidité.**

Conçus pour mesurer le taux d'humidité rapidement, précisément et au meilleur prix, les dessiccateurs de la Série MB allient un mode de chauffage performant à une technologie de pesage hautement précise pour déterminer le taux d'humidité de manière encore plus rapide.

Parfaitement adaptés pour les industries pharmaceutiques, chimiques et pour la recherche, ils sont performants et robustes pour des utilisations intensives dans l'agro-alimentaire, le contrôle qualité, l'environnement et encore diverses applications. Les dessiccateurs de la Série MB offrent une répétabilité excellente pour une précision constante durant les opérations.

La Série MB est fabriquée selon les normes ISO 9001.



## Chauffage ultrarapide

La technologie de chauffage halogène démarre la dessiccation en quelques secondes. Le système de protection de la lampe halogène réfléchit de manière uniforme la chaleur, améliorant la précision des résultats.

- Chauffage précis – la température est contrôlée par incrément pour une meilleure précision de l'analyse
- Chauffage ultrarapide – la température maximum est atteinte en moins d'une minute
- Résultats rapides – la technologie halogène permet d'obtenir des résultats jusqu'à 40% plus rapidement que la technologie infrarouge
- Calibrage de température facilité grâce au kit optionnel

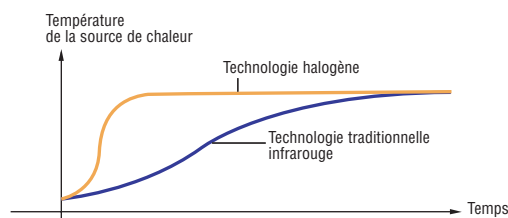

## Ohaus MB45. Le dessiccateur convivial aux fonctions évoluées.

Le MB45 est la référence en détermination d'humidité de haute performance. Il offre une capacité de 45 g, avec une précision de 0.001 g et une répétabilité de 0.015% (avec un échantillon de 10 g). La bibliothèque permet de mémoriser jusqu'à 50 procédures de séchage pour une meilleure productivité.



L'écran affiche le % d'humidité, % du solide, poids, temps écoulé, température, courbe de dessiccation, etc...



Bibliothèque de sauvegarde et de paramétrage des applications

- Quatre programmes de séchage sélectionnables automatiquement vous permettent de tout faire en une seule fois : configurez la température et le temps, démarrez.
- Trois modes d'arrêt programmables
- Fonction statistique pour rechercher et enregistrer les écarts types. Le MB45 calcule et fournit le résultat final. Idéal pour les applications de contrôle et d'assurance qualité.
- Température d'utilisation de 50° à 200 °C avec des incréments de 1°

- Puissante – 50 procédures peuvent être mémorisées.
- Simple – les procédures programmées peuvent être rappelées par simple pression d'une touche.
- Flexible – possibilité de modifier facilement les paramètres.

## Performance Optimum

Choix des modes d'arrêt automatique

- Trois modes d'arrêt pré-programmés peuvent être choisis.
- Un mode entièrement programmable vous permet de sélectionner vos paramètres d'arrêt.
- Signal sonore de fin de test.

Choix du mode de chauffage

- Mode rapide – pour un chauffage en un temps minimum.
- Mode Standard – pour une montée rapide sans dépasser la valeur cible.
- Mode lent – montée en température progressive.
- Mode palier – chauffage en trois phases pour les échantillons fragiles.

## Ohaus MB35. Le dessiccateur pour les utilisations basiques.

Le MB35 permet d'effectuer toutes les applications de base pour la détermination d'humidité. Il offre une capacité de 35 g, avec une précision de 0,001 g et une répétabilité de 0,03% (avec un échantillon de 10 g).

- Programme convivial
- Configuration simple grâce à 3 touches de navigation
- Procédure de séchage standard
- L'écran affiche : % d'humidité, poids et température actuels et temps écoulé
- Température d'utilisation : 50° à 160 °C avec incréments de 5 °C



# MB Series Dessiccateurs halogènes

## Spécifications Série MB

Portée (g)	45	35
Précision (g)	0.01%/ 0.001 g	0.01%/ 0.001 g
Répétabilité (Dév Std) (g)	0.05% (échantillon 3 g) 0.015% (échantillon 10 g)	0.10% (échantillon 3 g) 0.03% (échantillon 10 g)
Humidité	0.01% à 100% (0.01% à 1000% pour le mode regain)	0.01% à 100%
Sortie	RS232 bidirectionnelle	
Minuteur	1–120 minutes avec incréments de 10 secondes	1–120 minutes avec incréments de 30 s. à 60 min. avec incréments de 1 min. de 60 à 120 min.
Source de chaleur	Halogène	
Réglages de température	50° à 200 °C (incrément de 1°C)	50° à 160 °C (incrément de 5 °C)
Alimentation	100–120 VAC, 50/60 Hz ou 220–240 VAC, 50/60 Hz	
Tare	Sur toute la portée, par soustraction	
Température d'utilisation	10° à 40 °C	
Type d'afficheur	Graphique 128 x 64 pixel, rétro-éclairé	
Affichage	% d'humidité, % de matière sèche, temps, température, poids, identification du test, courbe de dessiccation	% d'humidité, temps, température, poids
Taille du plateau (cm)	9	
Dimensions (l x H x L) (cm)	19 x 15 x 35	
Poids Net (kg)	4.6	
Poids emballé (kg)	6.4	
<b>Référence</b>	<b>MB45</b>	<b>MB35</b>

Conforme aux directives et recommandations des organismes CE, UL, CSA et FCC

## Accessoires Optionnels

Description	Référence
Kit de calibration de température	11113857
Disques absorbants, fibre de verre, qté 100	80850087
Couppelles aluminium, qté 80	80850086
Couppelles inox réutilisables, qté 3	80850088
Housse de protection	80850085
Câble 9 broches	00410024
Câble pour imprimante	21253677
Kit antivol	80850043
Poids de calibration 20 g, ASTM classe 1	80780022
Imprimante SF42-EU, 42 colonnes / câble EU	12101507
Imprimante SF42-GB, 42 colonnes / câble UK	12101508
Porte-couppelles	11113873

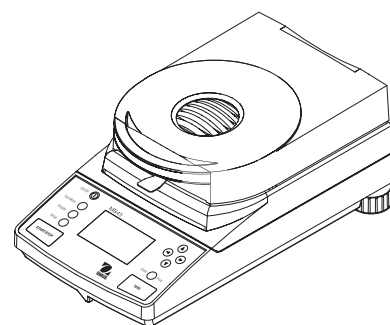

**Ohaus sari**  
BP 30 – 85 rue Joseph Bertrand  
78221 Viroflay Cedex, France  
Tél.: 33 (0) 1 39 24 01 93  
Fax: 33 (0) 1 39 24 01 94  
e-mail: FranceSales@ohaus.com

**Ohaus Europe GmbH**  
Im Langacher  
CH-8606 Greifensee  
Switzerland  
Tel.: +41-1-944 33 66  
Fax: +41-1-944 32 30  
e-mail: EuropeSales@Ohaus.com

Egalement en Allemagne, Angleterre, Canada, Corée, Espagne, Italie, Japon, Russie, Mexique et Pologne.

\* ISO 9001  
Registered Quality Management System

Internet Address: [www.ohaus.com](http://www.ohaus.com)